

Zuckerwattemaschine

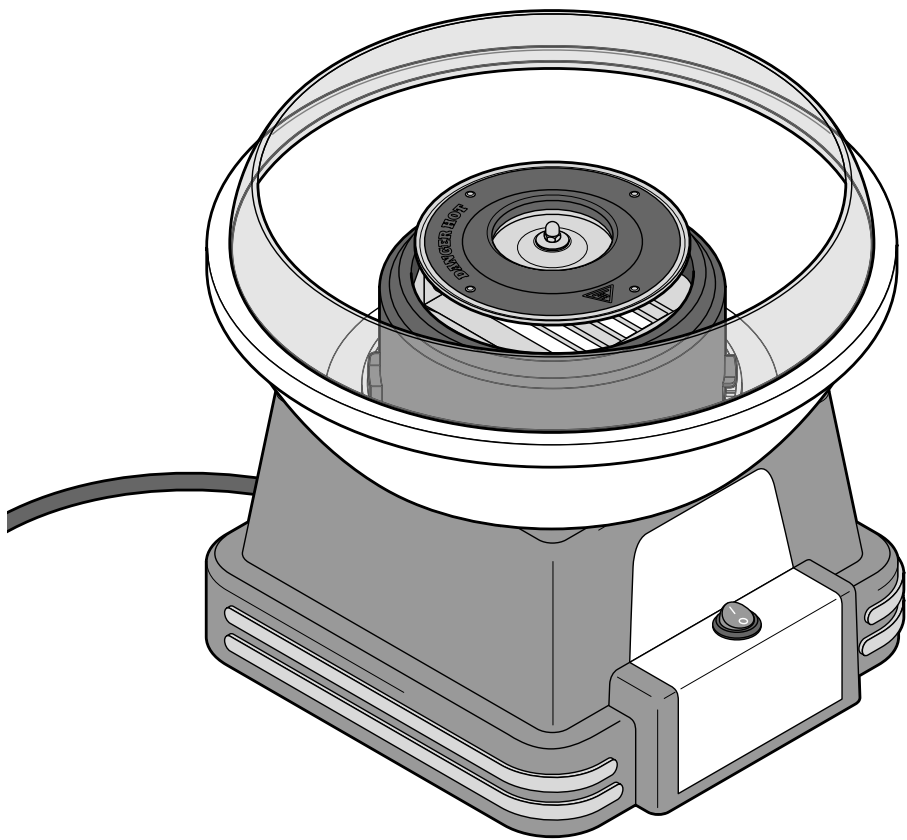

Liebe Kundin, lieber Kunde!

Holen Sie sich mit Ihrer neuen Zuckerwattemaschine Jahrmarkt-Atmosphäre ins Haus! Die Zuckerwattemaschine ist einfach zu bedienen und wird Ihnen viel Freude bringen.

Wir haben Ihnen zur Zubereitung leckerer Zuckerwatte traditionelle Holzstäbchen und einen Dosierlöffel beigelegt. Die Saugfüße sorgen für einen sicheren Stand.

Wir wünschen Ihnen viel Spaß mit Ihrer Zuckerwattemaschine und Ihnen und Ihren Gästen einen guten Appetit.

Inhalt

3	Zu dieser Anleitung	10	Reinigen
3	Sicherheitshinweise	12	Technische Daten
6	Auf einen Blick (Lieferumfang)	12	Störung / Abhilfe
7	Vor dem ersten Gebrauch	12	Entsorgen
7	Auspacken		
7	Reinigen vor dem ersten Gebrauch		
7	Montieren		
8	Gebrauch		

Zu dieser Anleitung

Der Artikel ist mit Sicherheitsvorrichtungen ausgestattet. Lesen Sie trotzdem aufmerksam die Sicherheitshinweise und benutzen Sie den Artikel nur wie in dieser Anleitung beschrieben, damit es nicht versehentlich zu Verletzungen oder Schäden kommt.

Bewahren Sie diese Anleitung zum späteren Nachlesen auf.

Bei Weitergabe des Artikels ist auch diese Anleitung mitzugeben.

Zeichen in dieser Anleitung:



Dieses Zeichen warnt Sie vor Verletzungsgefahren.



Dieses Zeichen warnt Sie vor Verletzungsgefahren durch Elektrizität.

Das Signalwort **GEFAHR** warnt vor möglichen schweren Verletzungen und Lebensgefahr.

Das Signalwort **WARNUNG** warnt vor Verletzungen und schweren Sachschäden.

Das Signalwort **VORSICHT** warnt vor leichten Verletzungen oder Beschädigungen.



So sind ergänzende Informationen gekennzeichnet.

Sicherheitshinweise



Verwendungszweck

- Die Zuckerwattemaschine ist zur Herstellung von Zuckerwatte vorgesehen. Verwenden Sie ausschließlich feinen weißen Zucker. Brauner Rohrzucker ist nicht geeignet. Fügen Sie dem Zucker keine anderen Zutaten bei.
- Das Gerät ist für die Verarbeitung von haushaltsüblichen Mengen konzipiert. Für den Einsatz z.B. in Mitarbeiterküchen in gewerblichen Bereichen, in landwirtschaftlichen Anwesen, in Frühstückspensionen oder von Kunden in Hotels, Motels o.Ä. sowie

für gewerbliche Zwecke ist das Gerät nicht geeignet.

GEFAHR für Kinder und Personen mit eingeschränkter Fähigkeit Geräte zu bedienen

- Kinder dürfen nicht mit dem Gerät spielen. Halten Sie Kinder unter 8 Jahren von Gerät und Netzkabel fern.
- Dieses Gerät kann von Kindern ab 8 Jahren sowie von Personen mit verringerten physischen, sensorischen oder geistigen Fähigkeiten oder mit Mangel an Erfahrung oder Wissen verwendet werden, sofern sie beauf-

sichtigt werden oder in den sicheren Gebrauch des Gerätes unterwiesen wurden und die daraus resultierenden Gefahren verstehen.

- Kinder dürfen das Gerät nicht reinigen, es sei denn, sie sind über 8 Jahre alt und werden dabei beaufsichtigt. Das Gerät ist wartungsfrei.
- Halten Sie Kinder von Verpackungsmaterial fern. Es besteht u.a. Erstickungsgefahr!

GEFAHR durch Elektrizität

- Schließen Sie den Artikel nur an eine vorschriftsmäßig installierte Steckdose an, deren Netzspannung mit den technischen Daten des Artikels übereinstimmt.
- Tauchen Sie das Gerät sowie den Stecker niemals in Wasser, da dann die Gefahr eines elektrischen Schlages besteht.
- Bedienen Sie das Gerät nicht mit feuchten Händen.
- Betreiben Sie den Artikel nicht im Freien oder in Räumen mit hoher Luftfeuchtigkeit, wie z.B. Keller oder Garage.
- Sollte es notwendig sein, ein Verlängerungskabel zu benutzen, muss dieses den „Technischen Daten“ entsprechen. Lassen Sie sich beim Kauf eines Verlängerungskabels im Fachhandel beraten.

- Das Gerät darf nicht mit einer Zeitschaltuhr oder einem separaten Fernbedienungssystem in Betrieb genommen werden.
- Ziehen Sie den Netzstecker aus der Steckdose, ...
 - ... wenn während des Betriebs Störungen auftreten,
 - ... nach dem Gebrauch,
 - ... bei Gewitter und
 - ... bevor Sie das Gerät reinigen.Ziehen Sie dabei immer am Stecker, nicht am Netzkabel.
- Die Steckdose muss gut zugänglich sein, damit Sie im Bedarfsfall den Netzstecker schnell ziehen können. Verlegen Sie das Netzkabel so, dass es nicht zur Stolperfalle wird.
- Das Netzkabel darf nicht geknickt oder gequetscht werden. Halten Sie das Netzkabel fern von heißen Oberflächen und scharfen Kanten.
- Nehmen Sie das Gerät nicht in Betrieb, wenn das Gerät selbst oder das Netzkabel sichtbare Schäden aufweist oder das Gerät heruntergefallen ist.
- Nehmen Sie keine Veränderungen am Artikel vor. Lassen Sie Reparaturen am Gerät oder am Netzkabel nur in einer Fachwerkstatt durchführen. Durch unsachgemäße Reparaturen können erhebliche Gefahren für den Benutzer entstehen.

WARNUNG vor Brand

- Betreiben Sie das Gerät nie unbeaufsichtigt.
- Schalten Sie das Gerät ab und warten Sie den Stillstand des Karamellisierers ab, bevor Sie neuen Zucker einfüllen. Achten Sie darauf, dass kein Zucker in den Heizraum gelangt!
Wenn dennoch Zucker in den Heizraum fällt, ziehen Sie den Netzstecker aus der Steckdose und lassen Sie das Gerät abkühlen. Drehen Sie das abgekühlte Gerät auf den Kopf und schütteln Sie den Zucker heraus. Entfernen Sie gegebenenfalls festgebrannten Zucker vom Heizelement. Verwenden Sie keine Metallgegenstände zur Entfernung von eingebranntem Zucker! Die Heizung kann sonst beschädigt werden!
- Reinigen Sie den Karamellisierer nach jedem Gebrauch gründlich.
- Entfernen Sie festgebrannten Zucker von der Abdeckung des Heizelements.

WARNUNG vor Verbrennung

- Der Karamellisierer dreht sich während des Gebrauchs sehr schnell und wird heiß! Achten Sie deshalb darauf, dass während des Gebrauchs und in der Abkühlphase keine Gegenstände oder Körperteile den Karamellisierer berühren. Halten Sie die Holzstäbchen beim Aufdrehen der Zuckerwatte immer waagrecht über den Spritzschutz.

- Transportieren Sie das Gerät nicht, solange es heiß ist.

VORSICHT - Sachschäden

- Stellen Sie das Gerät auf einen festen, ebenen Untergrund. Stellen Sie es nicht auf Flächen, die heiß werden können.
- Das Gerät ist mit einer Temperatursicherung ausgestattet, die das Gerät bei Überhitzung ausschaltet. Benutzen Sie das Gerät nicht länger als 15 Minuten in Folge. Lassen Sie es danach mindestens 15 Minuten abkühlen und reinigen Sie es, bevor Sie es wieder in Betrieb nehmen.
- Füllen Sie nicht mehr als einen gestrichenen Dosierlöffel Zucker ein. Wenn Sie zu viel Zucker einfüllen, verklebt der Karamellisierer und die Zuckerwatte klumpt.
- Verwenden Sie zum Reinigen keine scheuernden oder ätzenden Mittel bzw. harte Bürsten etc.
- Es kann nicht völlig ausgeschlossen werden, dass manche Lacke, Kunststoffe oder Möbelpflegemittel das Material der Saugfüße angreifen und aufweichen. Um unliebsame Spuren auf den Möbeln zu vermeiden, legen Sie deshalb ggf. eine rutschfeste Unterlage unter den Artikel.

Auf einen Blick (Lieferumfang)

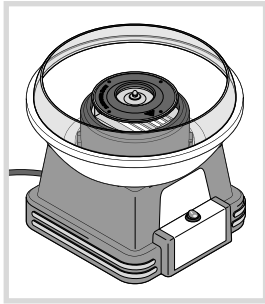

Spritzschutz

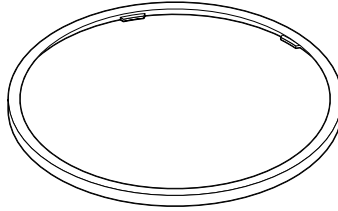

Klemmring

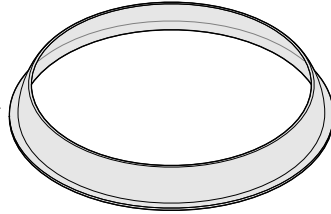

Aufsatzschale

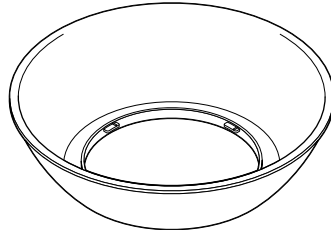

Karamellisierer

Heizelement

Abdeckung des Heizelements



Netzkabel

Aufnahmezylinder

Standfuß

Ein-/Aussschalter

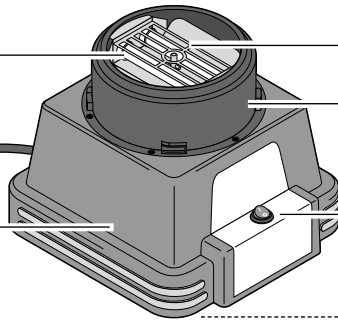

Saugfüße
(auf der Geräteunterseite)

Dosierlöffel

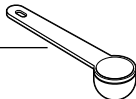

Holzstäbchen

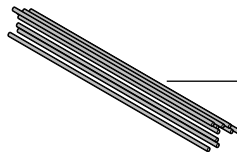

Vor dem ersten Gebrauch

Auspacken



GEFAHR für Kinder - Lebensgefahr durch Ersticken/Verschlucken

- Halten Sie das Verpackungsmaterial von Kindern fern.
Entsorgen Sie es sofort.

1. Nehmen Sie alle Teile aus der Verpackung.
2. Überprüfen Sie, ob alle Teile, die im Lieferumfang erwähnt werden, vorhanden sind.

Reinigen vor dem ersten Gebrauch

Reinigen Sie das Gerät vor dem ersten Gebrauch gründlich wie im Kapitel „Reinigen“ beschrieben.

Montieren

1.

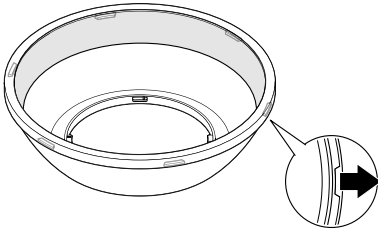

Ziehen Sie vorsichtig eine Rastnase des Klemmrings nach der anderen von der Aufsatzschale.

2.

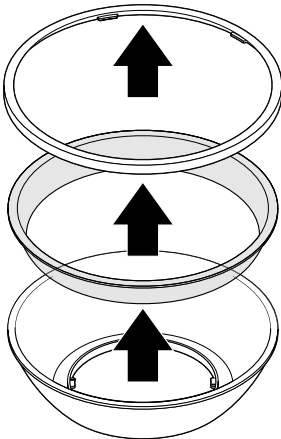

Nehmen Sie den Klemmring mitsamt dem Spritzschutz ab.
Lösen Sie den Klemmring auch vorsichtig vom Spritzschutz.

3.

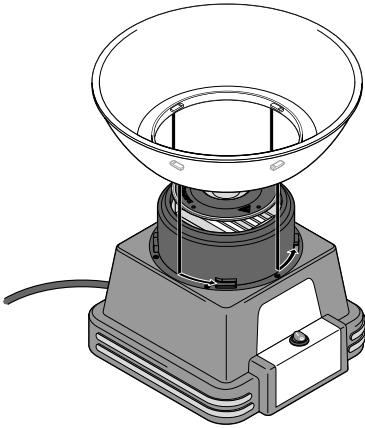

Setzen Sie die Aufsatzschale auf den Aufnahmezylinder und drehen Sie die Aufsatzschale gegen den Uhrzeigersinn, bis sie hör- und spürbar einrastet.

4.

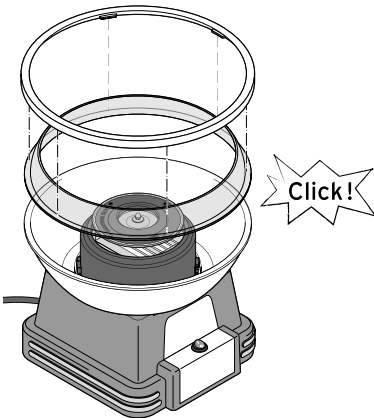

Setzen Sie den Spritzschutz umgekehrt auf die Aufsatzschale und fixieren Sie ihn, indem Sie den Klemmring über den Spritzschutz schieben und ihn vorsichtig und gleichmäßig nach unten drücken, bis alle Rastnasen am Rand der Auffangschale eingerastet sind.

Gebrauch

Zuckerwatte besteht aus karamellisierten Zuckerfäden. Die Zuckerwattemaschine schmilzt den Zucker. Durch die Drehung des Karamellisierers wird der flüssige Zucker nach außen geschleudert, erkaltet in der Luft und bildet so die typischen Zuckerwatte-Fäden.



Beim ersten Aufheizen kann es zu einer leichten Geruchsentwicklung kommen, die aber unbedenklich ist. Sorgen Sie für ausreichende Belüftung.

1. Stellen Sie das Gerät auf einen glatten, ebenen und stabilen Untergrund. Prüfen Sie, ob die Saugnäpfe das Gerät sicher halten. Versichern Sie sich, dass das Gerät ordnungsgemäß zusammengebaut ist.

2. Stecken Sie den Netzstecker in eine Steckdose.

3.

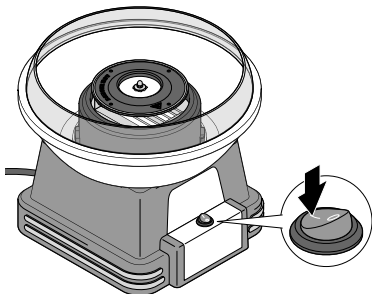

Schalten Sie das Gerät ein (Schalter auf **I**) und warten Sie ca. 2-3 Minuten, bis sich der Karamellisierer ausreichend erhitzt hat.

4. Schalten Sie das Gerät aus (Schalter auf **O**) und warten Sie, bis der Karamellisierer stillsteht.

5.

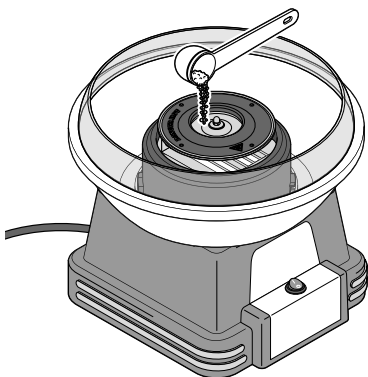

Füllen Sie einen gestrichenen Dosierlöffel Zucker in das Loch in der Mitte des Karamellisierers. Schalten Sie das Gerät wieder ein (Schalter auf **I**).

6.



Führen Sie ein Holzstäbchen im Uhrzeigersinn um den Karamellisierer und drehen Sie es dabei mit den Fingern, sodass sich die Zuckerfäden gleichmäßig um das Holzstäbchen verteilen.

7. Nachdem sich eine erste Schicht Zuckerwatte gebildet hat, halten Sie das Holzstäbchen waagrecht über das Gerät. Drehen Sie das Holzstäbchen dabei immer weiter mit den Fingern.
8. Bilden sich keine neuen Fäden mehr, ist die Portion Zucker verbraucht und Ihre erste Zuckerwatte fertig. Schalten Sie das Gerät aus und warten Sie, bis der Karamellisierer stillsteht, um die nächste Portion Zucker einzufüllen.
9. Lassen Sie das Gerät nach dem Gebrauch vollständig abkühlen.
10. Reinigen Sie das Gerät nach Gebrauch sorgfältig, wie im Kapitel „Reinigen“ beschrieben, damit Sie auch das nächste Mal wieder viel Freude an Ihrer Zuckerwattemaschine haben.



Sollten Sie einmal neue Holzstäbchen benötigen - einfache Schaschlik-Spieße aus Holz erhalten Sie überall im Handel.

Reinigen



GEFAHR - Lebensgefahr durch Stromschlag

- Ziehen Sie den Netzstecker aus der Steckdose, bevor Sie das Gerät reinigen.
- Tauchen Sie das Gerät sowie den Stecker niemals in Wasser, da dann die Gefahr eines elektrischen Schlages besteht.

- ▷ Lassen Sie das Gerät vor dem Reinigen vollständig abkühlen.
1. Ziehen Sie eine Rastnase des Klemmrings nach der anderen von der Aufsatzschale.
 2. Nehmen Sie den Klemmring und den Spritzschutz ab.
 3. Drehen Sie die Aufsatzschale im Uhrzeigersinn, bis sich die Rastnasen aus den Aufnahmen gelöst haben und Sie die Auffangschale abnehmen können.
 4. Waschen Sie Aufsatzschale, Spritzschutz, Klemmring und Dosierlöffel in warmem Wasser mit etwas Spülmittel ab. Diese Teile sind **nicht** spülmaschinengeeignet.

5.

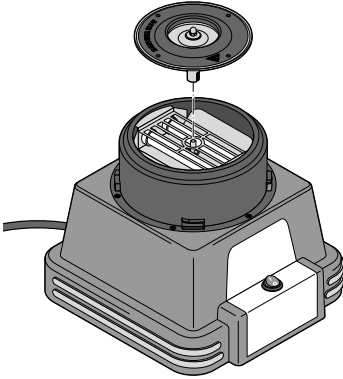

Ziehen Sie den Karamellisierer ganz gerade nach oben ab. Dies erfordert etwas Kraftaufwand.

6. Reinigen Sie den Karamellisierer in warmem Wasser. Bei hartnäckigen Verkrustungen lassen Sie ihn ca. 20 Minuten in 60 °C warmem Wasser mit Spülmittel einweichen.
Der Karamellisierer ist **nicht** spülmaschinengeeignet.
7. Wischen Sie den Standfuß mit einem leicht angefeuchteten Schwamm vorsichtig ab. Achten Sie darauf, dass kein Wasser in den Standfuß gerät. Sollte doch einmal Wasser in den Standfuß geraten, lassen Sie ihn vollständig trocknen, bevor Sie das Gerät wieder in Betrieb nehmen.
8. Lassen Sie alle Teile vollständig trocknen, bevor Sie das Gerät wieder montieren.
- 9.

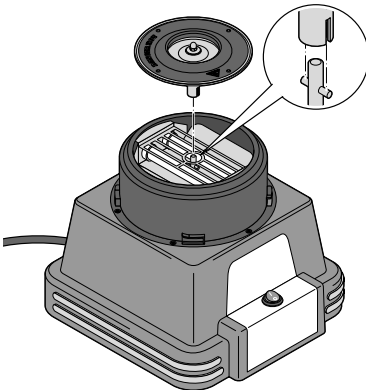

Setzen Sie alle Teile in umgekehrter Reihenfolge wieder zusammen. Der Karamellisierer muss dabei wie abgebildet auf den Stützen im Aufnahmezylinder gesetzt werden.

Technische Daten

Modell:	381 542 (Deutschland / Österreich)	Umgebungstemperatur:	+10 bis +40 °C
	388 252 (Schweiz)	Hergestellt von:	Trebs BV
Netzspannung:	220-240 V ~ 50/60 Hz		Thermiekstraat 1a
Schutzklasse:	I 		6367 HB Nuth
Leistung:	520 Watt		The Netherlands

Im Zuge von Produktverbesserungen behalten wir uns technische und optische Veränderungen am Artikel vor.



Störung / Abhilfe

-
- | | |
|-------------------------------------|---|
| • Keine Funktion | • Stecker in der Steckdose?
• Ein-/Ausschalter auf I?
• Ist das Gerät überhitzt? Die Temperatursicherung hat ausgelöst und das Gerät ausgeschaltet. Nehmen Sie das Gerät nicht wieder in Betrieb. Wenden Sie sich an den Kundenservice. |
| • Die Zuckerwatte wird klumpig. | • Haben Sie zu viel Zucker eingefüllt?
• Ist der Karamellisierer verklebt? Reinigen Sie den Karamellisierer (idealerweise nach 2 bis 3 Portionen). |
| • Karamellisierer dreht sich nicht. | • Karamellisierer wie im Kapitel „Reinigen“ abgebildet neu einsetzen. |
-

Entsorgen

Der Artikel und seine Verpackung wurden aus wertvollen Materialien hergestellt, die wiederverwertet werden können. Dies verringert den Abfall und schützt die Umwelt. Entsorgen Sie die **Verpackung** sortenrein. Nutzen Sie dafür die örtlichen Möglichkeiten zum Sammeln von Papier, Pappe und Leichtverpackungen.



Geräte, die mit diesem Symbol gekennzeichnet sind, dürfen nicht mit dem Hausmüll entsorgt werden!

Sie sind gesetzlich dazu verpflichtet, Altgeräte getrennt vom Hausmüll zu entsorgen. Informationen zu Sammelstellen, die Altgeräte kostenlos entgegennehmen, erhalten Sie bei Ihrer Gemeinde- oder Stadtverwaltung.

Diesen Artikel können Sie auch bei einer Annahmestelle des Rücknahmesystems take-e-back abgeben.

Weitere Informationen dazu finden Sie unter www.take-e-back.de.